

[セット形式]

BA3 - A5 - L2A RL - 40 40 00 - OF 1 3

組合わせ勝手	1軸目ストローク	2軸目ストローク	マスターユニット (CA25-M10)	ケーブル長
R: 右勝手 L: 左勝手	20: 200mm 90: 900mm A0: 1000mm G0: 1600mm	10: 100mm 90: 900mm A0: 1000mm	0: コントローラなし 1: NPN出力仕様 その他 P20参照	3: 3m 9: 9m 5: 5m B: 11m 7: 7m D: 13m

タイミングベルトタイプ

- Z軸: ボールネジ駆動
モータストレート
- Y軸: タイミングベルト駆動
モータ折返し

[仕様]

	Z軸	Y軸
軸形式	BE50F-ST-M05B-□ 0	BE30E-B □ -M21N-□ 0
ストローク 100mm 単位	200 ~ 1600mm	100 ~ 1000mm
最大速度	300mm/s (注1)	1000mm/s
位置繰り返し精度	± 0.01mm	± 0.04mm
リード	5mm	21mm (ボールネジ換算リード)
モータ出力	200W ブレーキ付	100W
分解能	0.01mm	

(注1) 下記ストロークの場合、最大速度が異なります

ストローク (mm)	最大速度 (mm/s)
700 ~ 800	280
900 ~ 1000	250
1100 ~ 1200	180
1300	130
1400	100
1500	80
1600	80

最大可搬質量 (kg) (注2)	Y軸ストローク									
	100mm	200mm	300mm	400mm	500mm	600mm	700mm	800mm	900mm	1000mm
	15.0	15.0	15.0	15.0	15.0	15.0	15.0	14.0	11.0	7.0

最大速度設定時の加減速時間: 0.36sec 以上

(注2) 回生放電ユニット ABSU-2000 を使用した場合の可搬質量です。

R: 右勝手

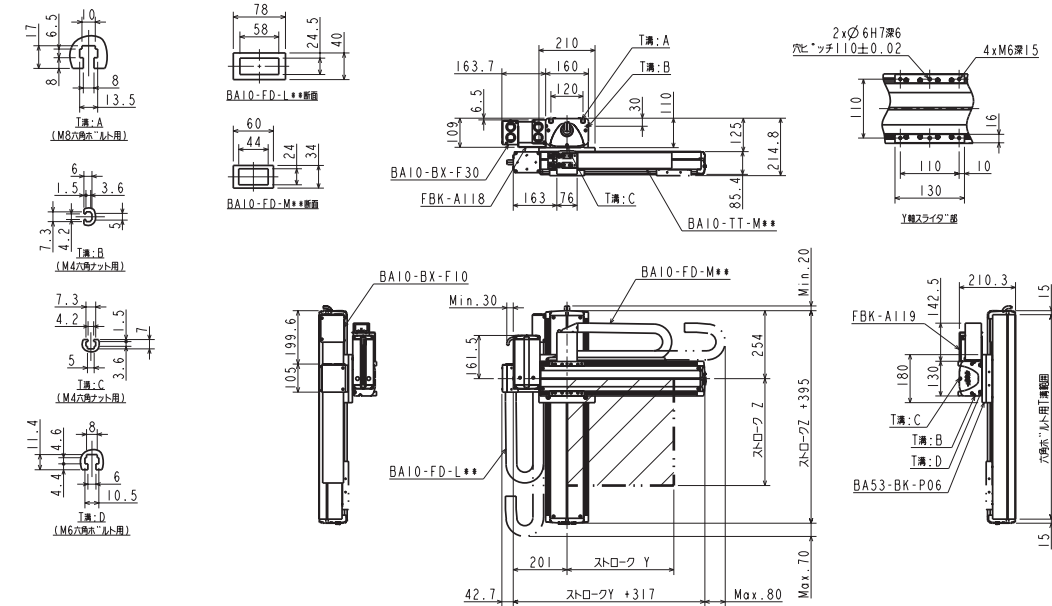

L: 左勝手

